

Установка унитаза

Перед началом работ не забудьте отключить воду! Запорный вентиль находится на подающей водопроводной трубе.

Для установки унитаза-компакта потребуются следующие инструменты и материалы:

- дрель;
- сверло (по бетону);
- лента «фум» (для уплотнения резьбовых соединений);
- молоток;
- керн;
- отвертка с насадками;
- гофра для канализационной трубы;
- дюбель-гвоздь (2 шт.);
- резиновые шайбы (2 шт.);
- металлические шайбы (2 шт.).

Шаг 1. Предварительное крепление унитаза-компакта к полу



Отметить на полу (плитке) место сверления отверстий под крепление унитаза-компакта. **Обратите внимание – бачок не должен касаться стены.**

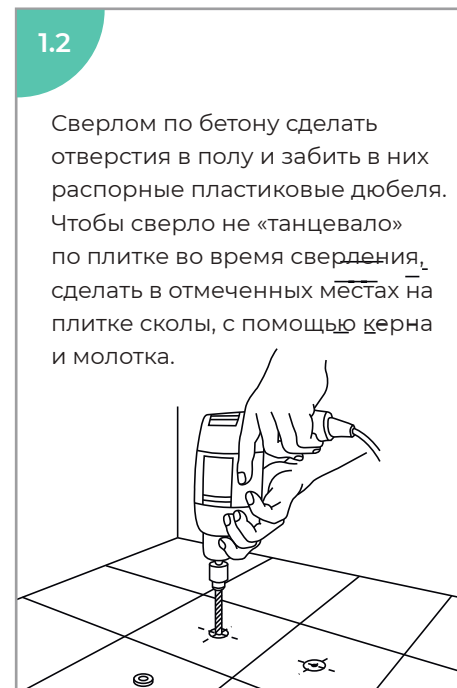

Сверлом по бетону сделать отверстия в полу и забить в них распорные пластиковые дюбеля. Чтобы сверло не «танцевало» по плитке во время сверления, сделать в отмеченных местах на плитке сколы, с помощью керна и молотка.



Вставить дюбель-гвозди в распорные дюбеля через отверстия в унитазе, предварительно насадив на них резиновые и металлические шайбы, и забивать до тех пор, пока не почувствуете сопротивление. Далее дюбель-гвозди вкручивать как обычные шурупы. Прикрутить унитаз-компакт к полу, но не затягивать, для дальнейшей точной подгонки.

Шаг 2. Подсоединение унитаза-компакта к канализации

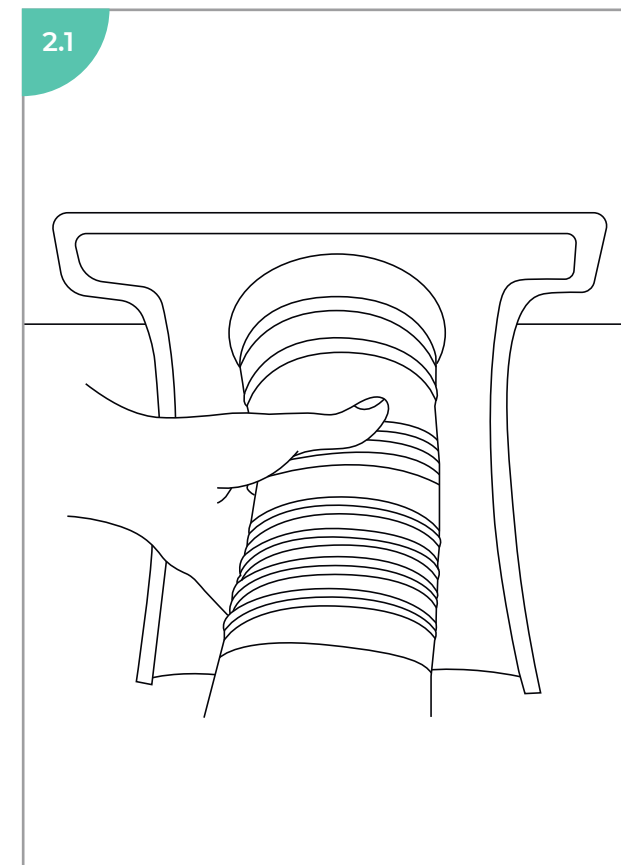

Сначала надеть гофру на выходную трубу унитаза, затем, при необходимости раздвинув гофру (выбрав расстояние), вставить её в раструб канализационной трубы (рис. 2.1, 2.2, 2.3). Гофра имеет множество внутренних мембран, что позволяет ей надежно крепиться на выходной трубе унитаза и канализационной трубе. Внутренние мембраны не дадут

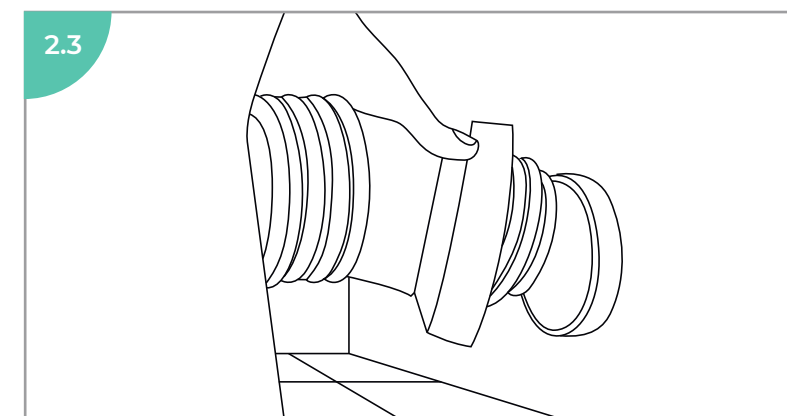
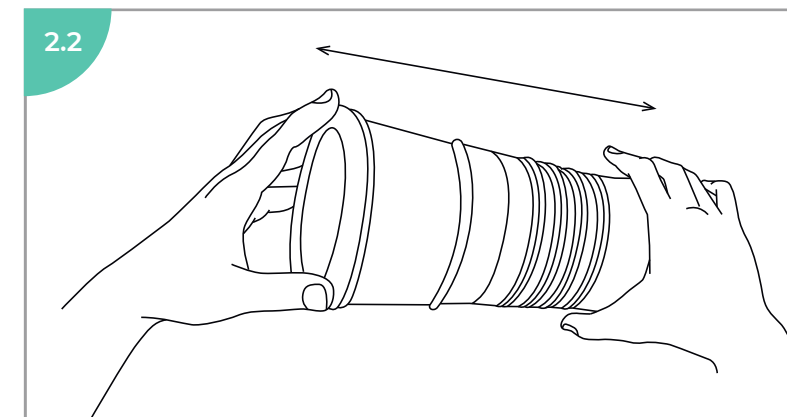

соскочить гофре с трубы унитаза, а внешние - не дадут выйти из канализационной трубы. С помощью гофры можно изменять расстояние от канализационной трубы до выходной трубы унитаза и, что очень важно, изменить угол подключения.

При монтаже гофры в канализационную трубу применение клея не допустимо.

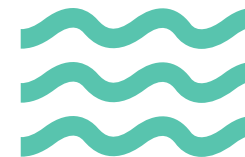

Шаг 3. Окончательная установка унитаза-компакта

2.1

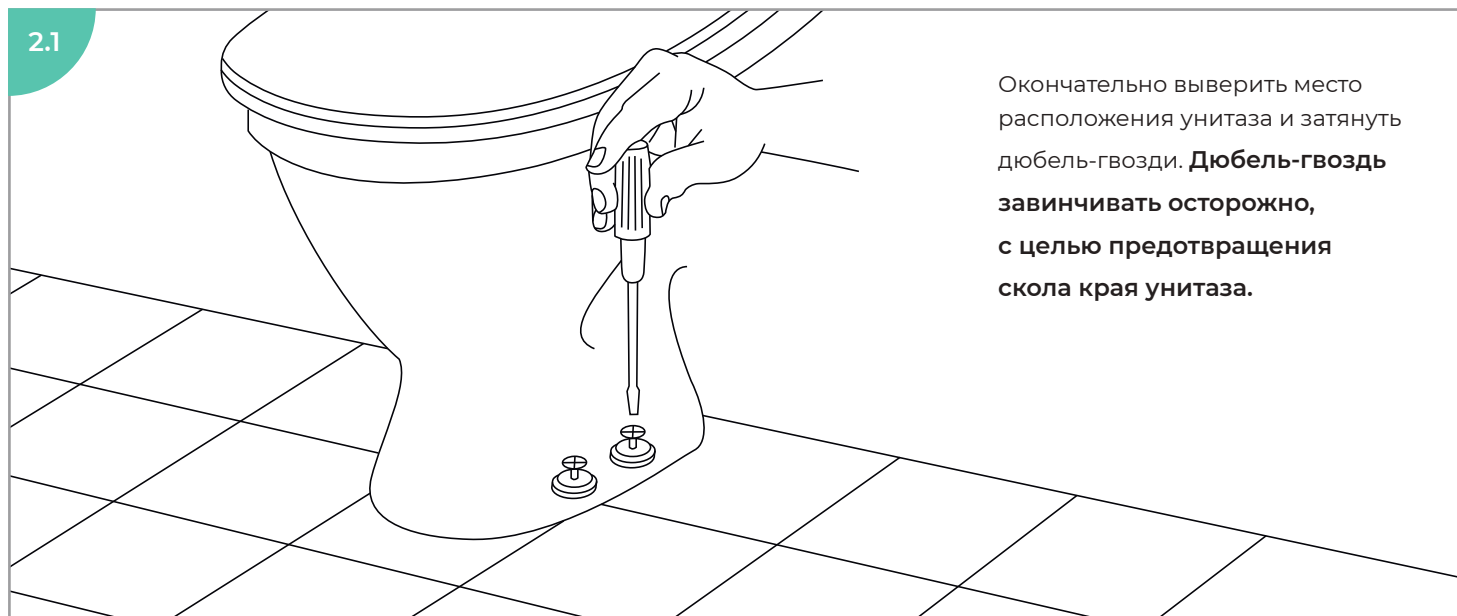

Окончательно выверить место расположения унитаза и затянуть дюбель-гвозди. **Дюбель-гвоздь завинчивать осторожно, с целью предотвращения скола края унитаза.**

2.1

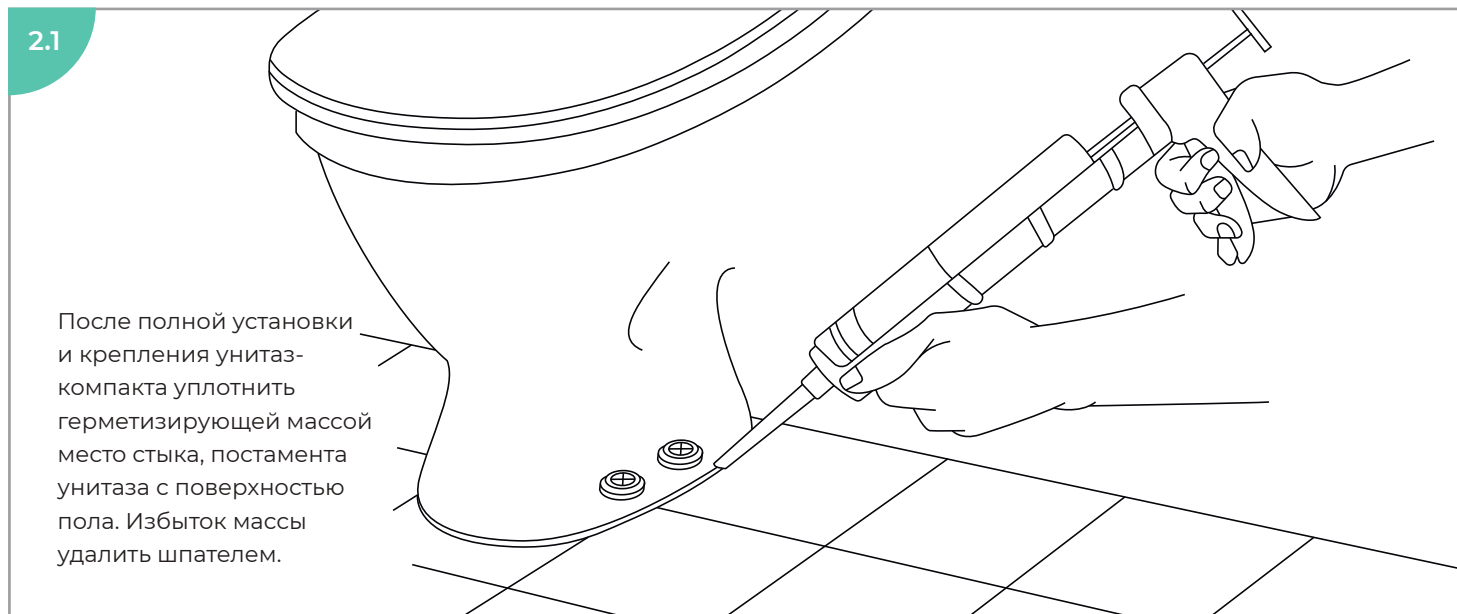

После полной установки и крепления унитаза-компакта уплотнить герметизирующей массой место стыка, постамента унитаза с поверхностью пола. Избыток массы удалить шпателем.

Шаг 4. Присоединение к водопроводу

4.1

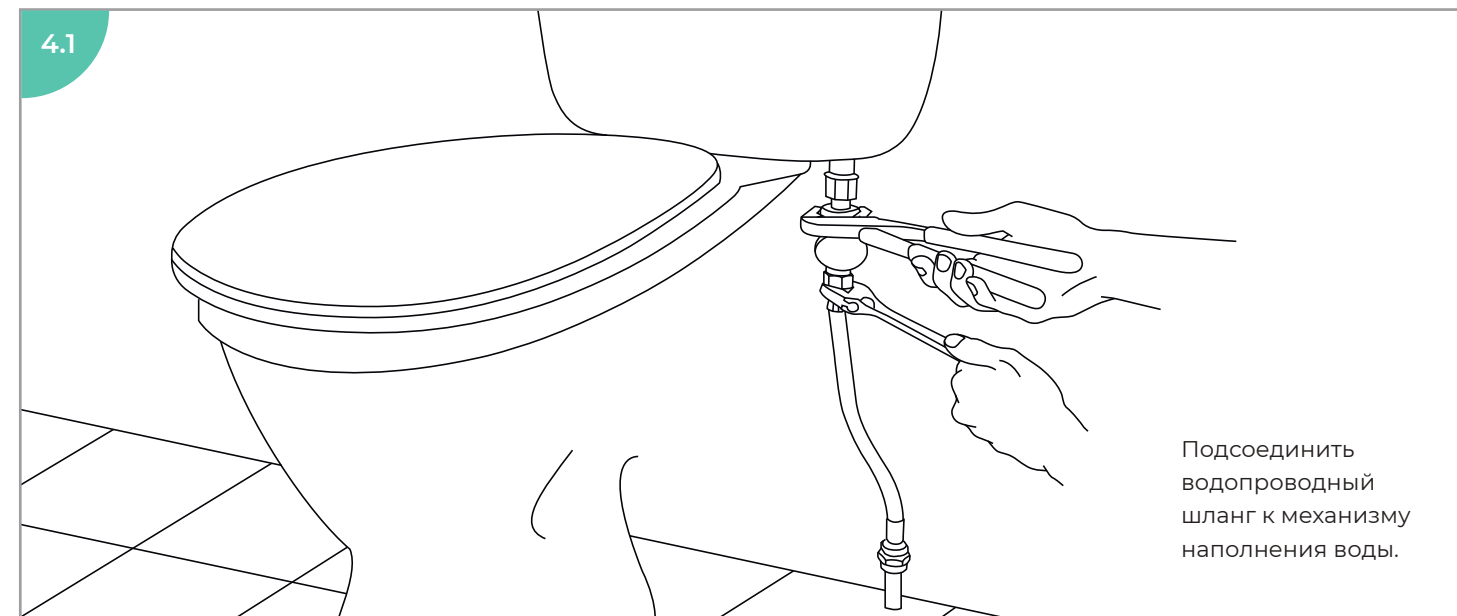

Подсоединить водопроводный шланг к механизму наполнения воды.

4.2



Механизм наполнения воды должен находиться в бачке в свойственном для него положении.

В самом конце проверьте, все ли крепежные элементы затянуты. И вуаля – новый унитаз установлен!

